

NEW **US-VALVES**

26.5 MPaタイプ ステンレス鋼製
ニードルストップバルブ

NEW まん へん
満 弁 < ン



NEW

US-VALVES

NEW まん へん 満 弁 く ん

特長

- ①高圧ガス大臣認定品として、安全設計を、行っております。
- ②ボディは堅牢な鍛造仕上げで、且つボンネットレス形のため、コンパクトです。
- ③ステムの形状がニードルになっておりますので、精密で安定性のある流量調整が容易にできます。
- ④フジキン独自の組合せパッキンと、操作性を重視した設計により、ハンドルトルクが低く、シール性のよい構造となっております。
- ⑤ハンドルは、水抜き穴があり操作性のよい形状で、弁番号銘板も取付けやすくなっております。
- ⑥オプションパーツとして、ロックナット、開度指示器があります。
- ⑦ボディは、Uボルトで固定し易い形状となっております。

仕様

材質	最高使用圧力 (MPa)	使用温度範囲 (°C)
SUSF 316	26.5	- 45 ~ + 230

注1: 使用流体: 水、エア、窒素、ヘリウム等の不活性ガス並びにバルブの接液部品を腐食させないガス及び液体。

注2: 毒性ガスに使用される場合及び真空状態にて使用される場合は、事前にご相談下さい。

用途

石油化学、発電、鉄鋼、船舶、一般化学、産業機械プラント等の高圧ガスライン、その他のガス及び液ライン。

形状・仕様等、詳しくはP2~12をご参照下さい。

パネルマウント方法

パネル取付けの際には、下記の手順で行って下さい。

- ①パネル孔を図面寸法より0~0.5mm大きめにあけて下さい。
- ②ハンドルの六角ナットをスパナ又はモンキーレンチで緩めてハンドルを取り外して下さい。
- ③グランドナット及びパネルナットを取り外して下さい。
- ④パネルにバルブを取り付けてパネルナットで十分に固定し、グランドナット及びハンドルを取り付けて下さい。
- ⑤グランドナットは、スパナ又はモンキーレンチで、表に記載のグランドナット締付トルクにて締付けて下さい。

グランドナット締付トルク (参考値)

呼び径		グランドナット締付トルク (N・m)
B呼称	A呼称	
1/8, 1/4	6, 8	15
3/8, 1/2	10, 15	20
3/4	20	30
1	25	40

注1: ソケットウェルド式の呼び径φ6.35~φ12.7については、表中の1/8B, 1/4Bと同一締付トルク値となります。

注2: SUW継手式とパワフルロック式の呼び径φ6, φ6.35, φ8については、表中の1/8B, 1/4B, 呼び径φ9.52, φ10, φ12, φ12.7については表中の3/8B, 1/2Bと同一締付トルク値となります。

品番表示方法

- US-VALVES は下記のように品番を定めております。
- ご照会の際は品番をご指定下さい。
- フランジ式バルブについては、P13以降をご覧ください。
- 呼び径 1B を越えるサイズのものについては、P18以降をご覧ください。

US-127PA

U : ステンレス鋼製

S : ニードルストップバルブ

1: ねじ込み式グローブタイプ

3: ねじ込み式アングルタイプ

5: ソケットウェルド式グローブタイプ

6: ソケットウェルド式アングルタイプ

9: パワフルロック式グローブタイプ

0: パワフルロック式アングルタイプ

P: パネルナット付
L: ロックナット付
G: 開度指示器付

27: 26.5 MPa

※1

A: 呼び径 1/8 B

B: 呼び径 1/4 B

C: 呼び径 3/8 B

D: 呼び径 1/2 B

E: 呼び径 3/4 B

F: 呼び径 1 B

※1: ねじのサイズ (管用テーパねじの場合)

管用テーパねじ	ねじサイズの記号		A	B	C	D	E	F
	JIS B 0203 (1982) (ISO7/1)	おねじ	R 1/8	R 1/4	R 3/8	R 1/2	R 3/4	R 1
	めねじ	Rc1/8	Rc1/4	Rc3/8	Rc1/2	Rc3/4	Rc1	



ねじの呼びに関しては JIS B 0203 (1982) (ISO7/1) に従っております。
JIS B 0203 (1981) は、参考として示しております。

NEW



まん へん 満 弁 く ん と は

US-127Pシリーズは、流量調整バルブとしても、ストップバルブとしても使用でき、多様な接続とオプション部品を有する汎用手动バルブです。また、前モデルUS-126シリーズで培ったノウハウと、何でもできる【万能】と、全ての機能、形式を“満たす”バルブというコンセプトを受け継ぎ、使用範囲の拡大と部品共通化を実現したリニューアル製品です。

製品の概要とページ

名称	形状	接続	オリフィス径 (mm)	MAX Cv 値	質量(約) (Kg)	品番	PAGE
ねじ込み式 パネルナット付 ニードルストップ バルブ ●US-127P タイプ	 ●グローブタイプ	Rc1/8	5	0.34	0.3	US-127PA-R	5
		Rc1/4	5	0.46	0.3	US-127PB-R	
		Rc3/8	6	0.66	0.4	US-127PC-R	
		Rc1/2	8	1.08	0.6	US-127PD-R	
		Rc3/4	10	1.83	0.9	US-127PE-R	
		Rc 1	12	2.64	1.6	US-127PF-R	
ソケット ウェルド式 パネルナット付 ニードルストップ バルブ ●US-527P タイプ	 ●グローブタイプ	1/8	5	0.46	0.3	US-527PA-R	5
		1/4	5	0.46	0.3	US-527PB-R	
		3/8	6	0.66	0.5	US-527PC-R	
		1/2	8	1.08	0.7	US-527PD-R	
		3/4	10	1.83	1	US-527PE-R	
		1	12	2.64	1.8	US-527PF-R	
		10	5	0.46	0.5	US-527P-10-R	
		12	5	0.46	0.5	US-527P-12-R	
		6.35	5	0.34	0.5	US-527P-6.35-R	
		9.52	5	0.46	0.5	US-527P-9.52-R	
12.7	5	0.46	0.5	US-527P-12.7-R			
パワフルロック式 パネルナット付 ニードルストップ バルブ ●US-927P タイプ	 ●グローブタイプ	6	5	0.34	0.3	US-927P-P6-R	6
		8	5	0.46	0.3	US-927P-P8-R	
		10	6	0.59	0.5	US-927P-P10-R	
		12	6	0.59	0.5	US-927P-P12-R	
		6.35	5	0.34	0.3	US-927P-P6.35-R	
		9.52	6	0.59	0.5	US-927P-P9.52-R	
		12.7	6	0.66	0.5	US-927P-P12.7-R	



製品の概要とページ

名称	形状	接続	オリフィス径 (mm)	MAX Cv 値	質量(約) (Kg)	品番	PAGE
ねじ込み式 パネルナット付 ニードルストップ バルブ ●US-327P タイプ	 ●アングルタイプ	Rc1/8	5	0.48	0.4	US-327PA-R	7
		Rc1/4	5	0.61	0.4	US-327PB-R	
		Rc3/8	6	0.88	0.6	US-327PC-R	
		Rc1/2	8	1.53	0.6	US-327PD-R	
		Rc3/4	10	2.47	1	US-327PE-R	
		Rc 1	12	3.5	1.7	US-327PF-R	
ソケット ウェルド式 パネルナット付 ニードルストップバルブ ●US-627P タイプ	 ●アングルタイプ	1/8	5	0.48	0.3	US-627PA-R	7
		1/4	5	0.61	0.3	US-627PB-R	
		3/8	6	0.88	0.5	US-627PC-R	
		1/2	8	1.53	0.7	US-627PD-R	
		3/4	10	2.47	1	US-627PE-R	
		1	12	3.5	1.8	US-627PF-R	
パワフルロック式 パネルナット付 ニードルストップバルブ ●US-027P タイプ	 ●アングルタイプ	6	5	0.48	0.3	US-027P-P6-R	8
		8	5	0.61	0.3	US-027P-P8-R	
		10	6	0.77	0.5	US-027P-P10-R	
		12	6	0.77	0.5	US-027P-P12-R	
		6.35	5	0.48	0.3	US-027P-P6.35-R	
		9.52	6	0.77	0.5	US-027P-P9.52-R	
		12.7	6	0.77	0.5	US-027P-P12.7-R	



※ 技術の進歩のために使用材料、寸法など予告なく多少変更することがありますので、あらかじめご了承下さい。

ロックナットと開度指示器は部品のみで購入頂き、製品への後付けが可能です。詳しくはP9～10をご参照下さい。
(ご指定により、下記の通り取付けた状態でも製作いたします。)

ロックナット付製品の概要とページ

名称	形状	接続	オリフィス径 (mm)	MAX Cv 値	質量(約) (Kg)	品番	PAGE
ねじ込み式 ロックナット付 ニードルストップ バルブ ● US-127L タイプ	 ● グローブタイプ	Rc1/8	5	0.34	0.3	US-127LA-R	11
		Rc1/4	5	0.46	0.3	US-127LB-R	
		Rc3/8	6	0.66	0.4	US-127LC-R	
		Rc1/2	8	1.08	0.6	US-127LD-R	
ねじ込み式 ロックナット付 ニードルストップ バルブ ● US-327L タイプ	 ● アングルタイプ	Rc1/8	5	0.48	0.4	US-327LA-R	
		Rc1/4	5	0.61	0.4	US-327LB-R	
		Rc3/8	6	0.88	0.6	US-327LC-R	
		Rc1/2	8	1.53	0.7	US-327LD-R	

開度指示器付製品の概要とページ

名称	形状	接続	オリフィス径 (mm)	MAX Cv 値	質量(約) (Kg)	品番	PAGE
ねじ込み式 開度指示器付 ニードルストップ バルブ ● US-127G タイプ	 ● グローブタイプ	Rc1/8	5	0.34	0.3	US-127GA-R	11
		Rc1/4	5	0.46	0.3	US-127GB-R	
		Rc3/8	6	0.66	0.4	US-127GC-R	
		Rc1/2	8	1.08	0.6	US-127GD-R	
ねじ込み式 開度指示器付 ニードルストップ バルブ ● US-327G タイプ	 ● アングルタイプ	Rc1/8	5	0.48	0.4	US-327GA-R	12
		Rc1/4	5	0.61	0.4	US-327GB-R	
		Rc3/8	6	0.88	0.6	US-327GC-R	
		Rc1/2	8	1.53	0.6	US-327GD-R	

注1: 仕様、その他、詳しくはP5～12をご参照下さい。

注2: 使用流体: 水、エア、窒素、ヘリウム等の不活性ガス並びにバルブの接液部品を腐食させないガス及び液体。

注3: 毒性ガスに使用される場合及び真空状態にて使用される場合は、事前にご相談下さい。

注4: 溶接時のお願い

- 4-1. パイプを溶接する際には、バルブの開度を中間にし、片側溶接後、20分以上のインターバルをとった後、片側の方を溶接して頂く様お願いします。バルブへの熱影響を低減する為に、冷し金又は濡れタオルでバルブを覆った状態で溶接を行って下さい。
- 4-2. 溶接時の入熱により、グランド部が緩むことがありますので、溶接後、バルブが常温に戻ってからグランド部の増し締めをお願いします。増し締め時のグランドナット締付トルクについては、P1の「グランドナット締付トルク」の表をご参照下さい。

注5: グランド部は、応力緩和の少ないパッキンスタイルとなっており、また製品出荷前において充分調節致しておりますが、耐圧試験等の加圧前には、パッキン部に水の浸透を防止するためにグランドナット締付状態のチェックを推奨致します。(グランドナット締付トルクはP1の「グランドナット締付トルク」の表をご参照下さい。)



お願い
 同じ製品を繰り返しご使用頂いているお客様におかれましては、ご使用条件や使い方が変わる際には、トラブルの未然防止のためにも
 フジキンまでお知らせ下さい。

フランジ式製品の概要とページ

名称	形状	接続 (A)	オリフィス径 (mm)	MAX Cv 値	PAGE
JIS RF フランジ式 ニードルストップバルブ JIS 10K ・ JIS 20K ・ JIS 30K JIS 40K ・ JIS 63K		10	8	1.08	14
		15	8	1.08	
		20	10	1.83	15
		25	12	2.64	
ANSI RF フランジ式 ニードルストップバルブ ANSI 150 ・ ANSI 300 ANSI 600		15	8	1.08	16
		20	10	1.83	
		25	12	2.64	
ANSI RJ フランジ式 ニードルストップバルブ ANSI 900 ・ ANSI 1500		15	8	1.08	17
		20	10	1.83	
	25	12	2.64		

注1: 仕様、その他、詳しくはP13~P17をご参照下さい。

注2: 使用流体: 水、エア、窒素、ヘリウム等の不活性ガス並びにバルブの接液部品を腐食させないガス及び液体。

注3: 毒性ガスに使用される場合及び真空状態にて使用される場合は、事前にご相談下さい。

注4: グランド部は、応力緩和の少ないパッキンスタイルとなっており、また製品出荷前において充分調節致しておりますが、耐圧試験等の加圧前には、パッキン部に水の浸透を防止するためにグランドナット締付状態のチェックを推奨致します。(グランドナット締付トルクはP1の「グランドナット締付トルク」の表をご参照下さい。)

注5: 本バルブは、フランジ部寸法を規格に準拠させたバルブです。

お願い



同じ製品を繰り返しご使用頂いているお客様におかれましては、ご使用条件や使い方が変わる際には、トラブルの未然防止のためにもフジキンまでお知らせ下さい。

※ 技術の進歩のために使用材料、寸法など予告なく多少変更することがありますので、あらかじめご了承下さい。

ステンレス鋼製 26.5MPa パネルナット付ニードルストップバルブ

Rc CONNECTIONS TYPE

ねじ込み式

US-127P タイプ

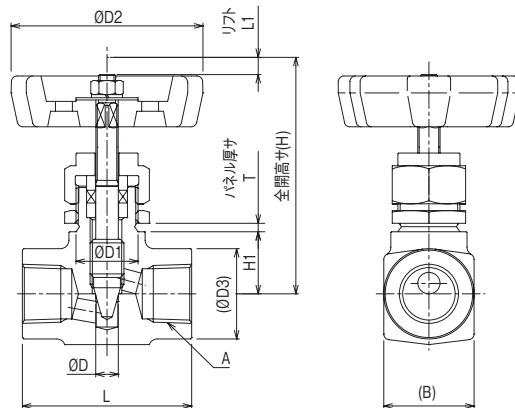

●寸法表

UNIT(mm)

呼び径 A B	オフィス径 D	面間距離 L	管接続部ねじ A	パネル取付部		全開高サ H	リフト L1	ハンドル径 D2	D3	B	パネル厚サ T		Cv 値 (MAX)	質量(約) (Kg)	品番
				D1	H1						MIN.	MAX.			
6 1/8	5	48	Rc1/8	18.5	16	68	5	58	22	22	1	3.5	0.34	0.3	US-127PA-R
8 1/4	5	48	Rc1/4	18.5	16	68	5	58	22	22	1	3.5	0.46	0.3	US-127PB-R
10 3/8	6	55	Rc3/8	22.5	19	81	6	68	26	26	1	3.5	0.66	0.4	US-127PC-R
15 1/2	8	60	Rc1/2	22.5	22	86	7.5	68	32	32	1	3.5	1.08	0.6	US-127PD-R
20 3/4	10	70	Rc3/4	25.5	30	107	10	78	38	38	1.5	3.5	1.83	0.9	US-127PE-R
25 1	12	85	Rc1	33.5	36	130	12	88	46	46	1.5	3.5	2.64	1.6	US-127PF-R

SOCKET WELD TYPE

ソケットウェルド式

US-527P タイプ

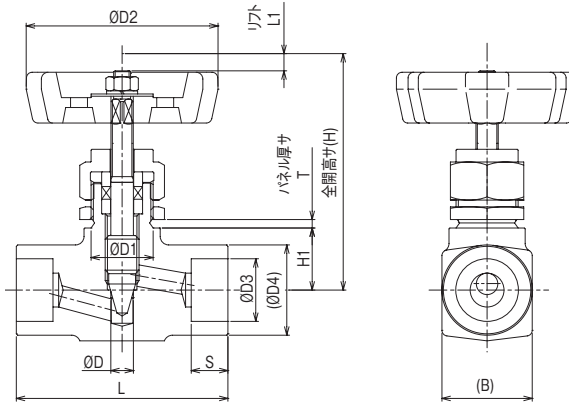
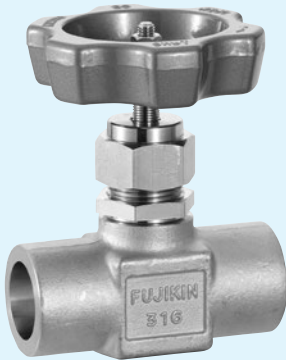

溶接時のお願い

- (1) バイブを溶接する際には、バルブの開度を中間にし、片側溶接後、20分以上のインターバルをとった後、片側の方を溶接して頂く様お願いします。バルブへの熱影響を低減する為に、冷し金又は濡れタオルでバルブを覆った状態で溶接を行って下さい。
- (2) 溶接時の入熱により、グラント部が緩むことがありますので、溶接後、バルブが常温に戻ってからグラントナットの増し締めをお願いします。増し締め時の推奨グラントナット締付トルクについては、P1の「グラントナット締付トルク」の表をご参照下さい。

●寸法表

UNIT(mm)

呼び径	オフィス径 D	面間距離 L	管接続部		パネル取付部		全開高サ H	リフト L1	ハンドル径 D2	D4	B	パネル厚サ T		Cv 値 (MAX)	質量(約) (Kg)	推奨グラントナット 締付トルク (N・m)	品番
			D3	S	D1	H1						MIN.	MAX.				
6A	5	60	11	10	18.5	16	68	5	58	22	22	1	3.5	0.46	0.3	15	US-527PA-R
8A	5	60	14.3	10	18.5	16	68	5	58	22	22	1	3.5	0.46	0.3	15	US-527PB-R
10A	6	65	17.8	13	22.5	19	81	6	68	26	26	1	3.5	0.66	0.5	20	US-527PC-R
15A	8	75	22.2	13	22.5	22	86	7.5	68	32	32	1	3.5	1.08	0.7	20	US-527PD-R
20A	10	85	27.7	16	25.5	30	107	10	78	38	38	1.5	3.5	1.83	1	30	US-527PE-R
25A	12	100	34.5	16	33.5	36	130	12	88	46	46	1.5	3.5	2.64	1.8	45	US-527PF-R
Φ6	5	60	6.3	7	18.5	16	68	5	58	22	22	1	3.5	0.34	0.5	15	US-527P-6-R
Φ8	5	60	8.3	8	18.5	16	68	5	58	22	22	1	3.5	0.34	0.5	15	US-527P-8-R
Φ10	5	60	10.3	10	18.5	16	68	5	58	22	22	1	3.5	0.46	0.5	15	US-527P-10-R
Φ12	5	60	12.3	10	18.5	16	68	5	58	22	22	1	3.5	0.46	0.5	15	US-527P-12-R
Φ6.35	5	60	6.7	7	18.5	16	68	5	58	22	22	1	3.5	0.34	0.5	15	US-527P-6.35-R
Φ9.52	5	60	10	10	18.5	16	68	5	58	22	22	1	3.5	0.46	0.5	15	US-527P-9.52-R
Φ12.7	5	60	13	10	18.5	16	68	5	58	22	22	1	3.5	0.46	0.5	15	US-527P-12.7-R

POWERFULL-LOK TYPE

パワフルロック式

US-927P タイプ



* スーパー W バイトフィッティング (SUW) 式も製作できます。

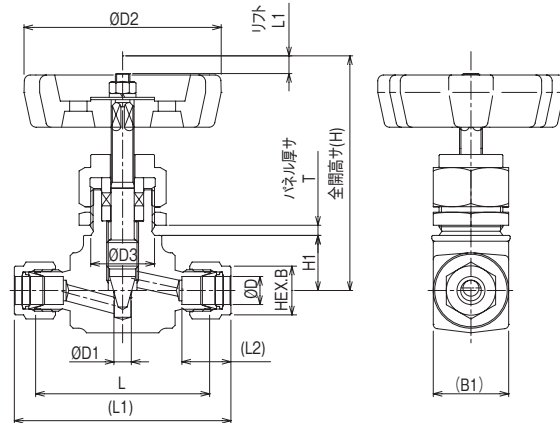

●寸法表

UNIT(mm)

呼び径 D	オリフィス径 D1	面間距離		管接続部		パネル取付部		全開高サ H	リフト L1	ハンドル径 D2	B1	パネル厚サ T		Cv 値 (MAX)	質量(約) (Kg)	品番
		L	L1	L2	B	D3	H1					MIN.	MAX.			
Φ6	5	54	68.8	15.2	14	18.5	16	68	5	58	22	1	3.5	0.34	0.3	US-927P-P6-R
Φ8	5	54	69	16.2	16	18.5	16	68	5	58	22	1	3.5	0.46	0.3	US-927P-P8-R
Φ10	6	60	75.2	17.2	19	22.5	19	81	6	68	26	1	3.5	0.59	0.5	US-927P-P10-R
Φ12	6	60	80.2	22.8	22	22.5	19	81	6	68	26	1	3.5	0.59	0.5	US-927P-P12-R
Φ6.35	5	54	68.8	15.2	14	18.5	16	68	5	58	22	1	3.5	0.34	0.3	US-927P-P6.35-R
Φ9.52	6	60	74.8	16.8	17	22.5	19	81	6	68	26	1	3.5	0.59	0.5	US-927P-P9.52-R
Φ12.7	6	62	82.2	22.8	22	22.5	19	81	6	68	26	1	3.5	0.66	0.5	US-927P-P12.7-R

フジキン CAD データサービスよりダウンロードできます。 https://www.fujikin.co.jp/cad_s/

●材質

部品名	材質
ボディ *	SUSF316
ステム *	SUS316 呼び径 3/4,1 はビシライト盛
グランドパッキン *	C-PTFE + PTFE
ハンドル	ADC12

ハンドルの塗装色の標準は、メタリックブルーとなっております。
*: 接液部品

●仕様

最高使用圧力 (MPa)	使用温度範囲 (°C)
26.5 *1	-45 ~ +230

* 1: 温度・圧力線図をご参照下さい。
注 1: 使用流体: 水、エア、窒素、ヘリウム等の不活性ガス並びにバルブの接液部品を腐食させないガス及び液体。
注 2: 毒性ガスに使用される場合及び、真空状態にて使用される場合には、事前にご相談下さい。

●温度・圧力線図

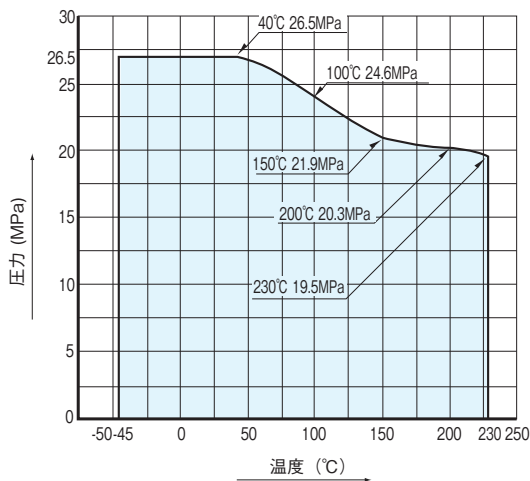

●Cv 値曲線 (US-127P タイプ / US-527P タイプ)

*: ねじ込み式グローブタイプの1/8B (品番US-127PA) のCv値曲線です。

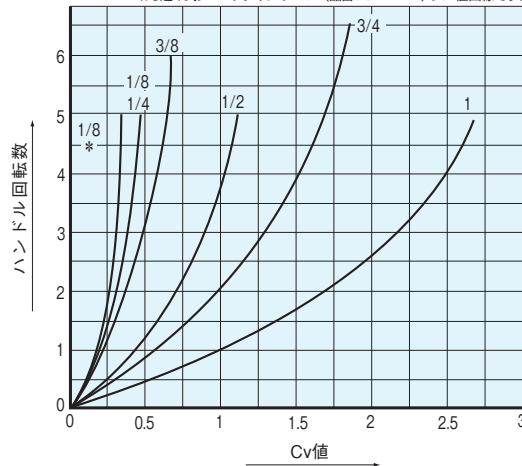

(US-927P タイプ)

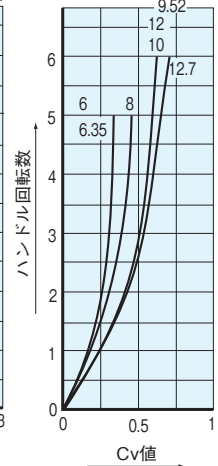

※ 技術の進歩のために使用材料、寸法など予告なく多少変更することがありますので、あらかじめご了承下さい。

ステンレス鋼製 26.5MPa パネルナット付ニードルストップバルブ

Rc CONNECTIONS TYPE

ねじ込み式

US-327P タイプ

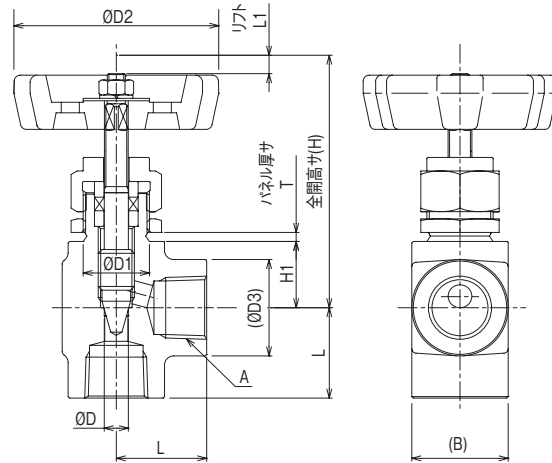

●寸法表

UNIT(mm)

呼び径		オリフィス径	面間距離	管接続部ねじ	パネル取付部		全開高サ	リフト	ハンドル径	D3	B	パネル厚サ T		Cv 値 (MAX)	質量(約) (Kg)	品番
A	B	D	L	A	D1	H1	H	L1	D2			MIN.	MAX.			
6	1/8	5	24	Rc1/8	18.5	16	68	5	58	22	22	1	3.5	0.48	0.4	US-327PA-R
8	1/4	5	24	Rc1/4	18.5	16	68	5	58	22	22	1	3.5	0.61	0.4	US-327PB-R
10	3/8	6	27.5	Rc3/8	22.5	19	81	6	68	32	32	1	3.5	0.88	0.6	US-327PC-R
15	1/2	8	30	Rc1/2	22.5	22	86	7.5	68	32	32	1	3.5	1.53	0.6	US-327PD-R
20	3/4	10	35	Rc3/4	25.5	30	107	10	78	38	38	1.5	3.5	2.47	1	US-327PE-R
25	1	12	42.5	Rc1	33.5	36	130	12	88	46	46	1.5	3.5	3.5	1.7	US-327PF-R

SOCKET WELD TYPE

ソケットウェルド式

US-627P タイプ

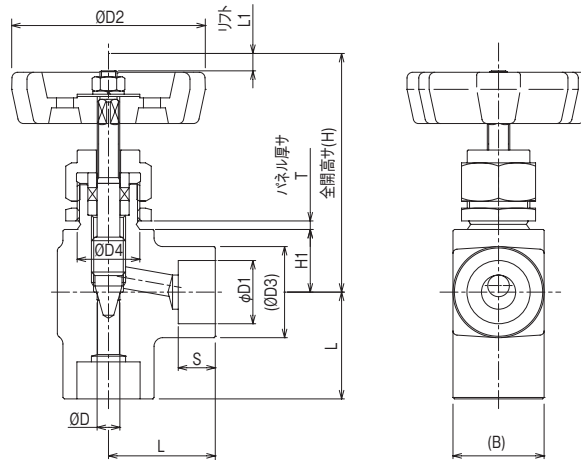

溶接時のお願い

- (1)パイプを溶接する際には、バルブの開度を中間にし、片側溶接後、20分以上のインターバルをとった後、片側の方を溶接して頂く様お願いします。バルブへの熱影響を低減する為に、冷し金又は濡れタオルでバルブを覆った状態で溶接を行って下さい。
- (2)溶接時の入熱により、グラント部が緩むことがありますので、溶接後、バルブが常温に戻ってからグラントナットの増し締めをお願いします。増し締め時の推奨グラントナット締付トルクについては、P1の「グラントナット締付トルク」の表をご参照下さい。

●寸法表

UNIT(mm)

呼び径		オリフィス径	面間距離	管接続部		パネル取付部		全開高サ	リフト	ハンドル径	D3	B	パネル厚サ T		Cv 値 (MAX)	質量(約) (Kg)	推奨グラントナット締付トルク (N・m)	品番
A	B	D	L	D1	S	D4	H1	H	L1	D2			MIN.	MAX.				
6	1/8	5	30	11	10	18.5	16	68	5	58	22	22	1	3.5	0.48	0.3	15	US-627PA-R
8	1/4	5	30	14.3	10	18.5	16	68	5	58	22	22	1	3.5	0.61	0.3	15	US-627PB-R
10	3/8	6	32.5	17.8	13	22.5	19	81	6	68	32	32	1	3.5	0.88	0.5	20	US-627PC-R
15	1/2	8	37.5	22.2	13	22.5	22	86	7.5	68	32	32	1	3.5	1.53	0.7	20	US-627PD-R
20	3/4	10	42.5	27.7	16	25.5	30	107	10	78	38	38	1.5	3.5	2.47	1	30	US-627PE-R
25	1	12	50	34.5	16	33.5	36	130	12	88	46	46	1.5	3.5	3.5	1.8	40	US-627PF-R

POWERFULL-LOK TYPE

パワフルロック式

US-027P タイプ

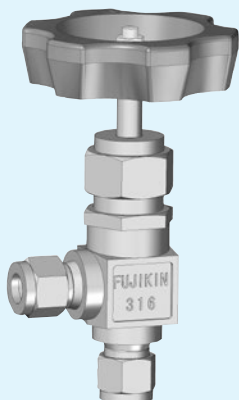

* スーパー W バイトフィッティング (SUW) 式も製作できます。

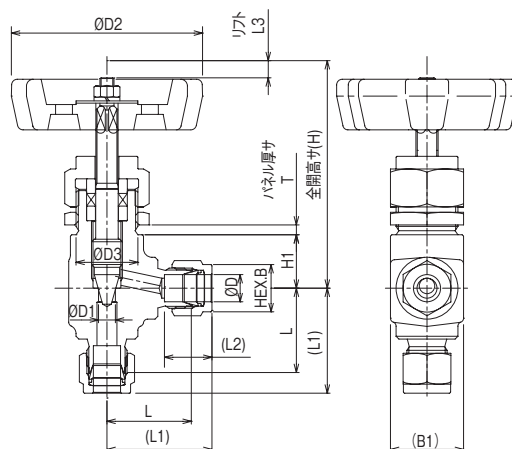

●寸法表

UNIT(mm)

呼び径 D	オリフィス径 D1	面間距離 L L1	管接続部 L2 B	パネル取付部 D3 H1	全開高さ H	リフト L3	ハンドル径 D2	B1	パネル厚サ T MIN. MAX.	Cv 値 (MAX)	質量(約) (Kg)	品番
6	5	27 34.4	15.2 14	18.5 16	68	5	58	22 1	3.5	0.48	0.3	US-027P-P6-R
8	5	27 34.5	16.2 16	18.5 16	68	5	58	22 1	3.5	0.61	0.3	US-027P-P8-R
10	6	30 37.6	17.2 19	22.5 19	81	6	68	26 1	3.5	0.77	0.5	US-027P-P10-R
12	6	30 40.1	22.8 22	22.5 19	81	6	68	26 1	3.5	0.77	0.5	US-027P-P12-R
6.35	5	27 34.4	15.2 14	18.5 16	68	5	58	26 1	3.5	0.48	0.3	US-027P-P6.35-R
9.52	6	30 37.4	16.8 17	22.5 19	81	6	68	26 1	3.5	0.77	0.5	US-027P-P9.52-R
12.7	6	31 41.1	22.8 22	22.5 19	81	6	68	32 1	3.5	0.77	0.5	US-027P-P12.7-R

フジキン CAD データサービスよりダウンロードできます。 https://www.fujikin.co.jp/cad_s/

●材質

部品名	材質
ボディ *	SUSF316
ステム *	SUS316 呼び径 3/4,1 はピシライト盛
グランドパッキン *	C-PTFE + PTFE
ハンドル	ADC12

ハンドルの塗装色の標準は、メタリックブルーとなっております。
*: 接液部品

●仕様

最高使用圧力 (MPa)	使用温度範囲 (°C)
26.5 *1	-45 ~ +230

* 1: 温度・圧力線図をご参照下さい。
注 1: 使用流体: 水、エア、窒素、ヘリウム等の不活性ガス並びにバルブの接液部品を腐食させないガス及び液体。
注 2: 毒性ガスに使用される場合及び、真空状態で使用される場合には、事前にご相談下さい。

●温度・圧力線図

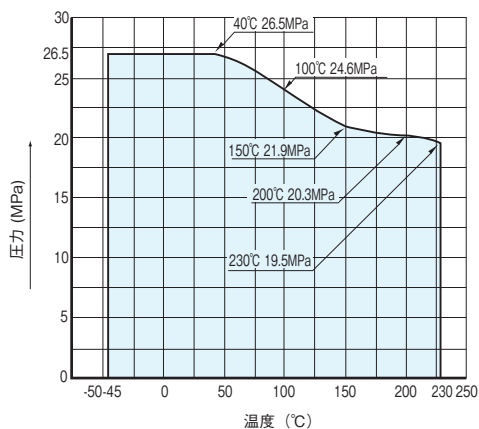

●Cv 値曲線 (US-327P タイプ / US-627P タイプ)

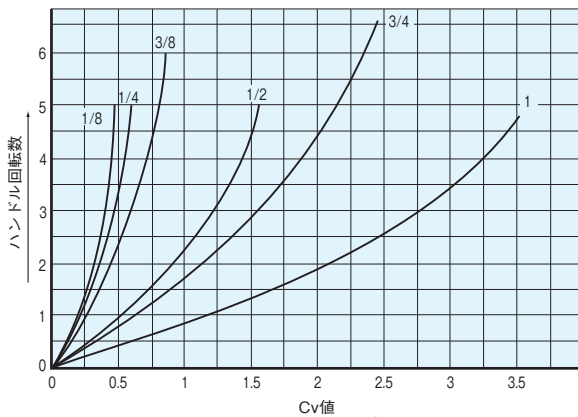

(US-027P タイプ)

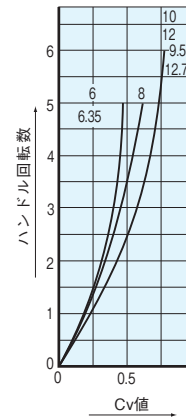

※ 技術の進歩のために使用材料、寸法など予告なく多少変更することがありますので、あらかじめご了承下さい。

オプションパーツ

LOCK NUT

ロックナット

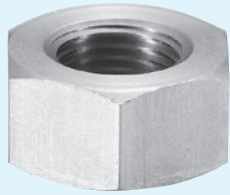

ロックナットと開度指示器は単品で購入頂き、製品への後付けが可能です。
(ご指定により、製品に取付けた状態でも製作致します。)

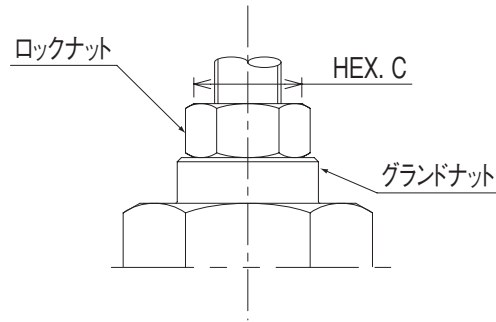

●寸法および品番表

UNIT(mm)

取付けるバルブ				C	品番
呼び径					
A 呼称	B 呼称	チューブ外径			
		ミリ	インチ		
6	1/8	6	6.35	10	L-US-127A
8	1/4	8	-		
10	3/8	10	9.52	13	L-US-127C
15	1/2	12	12.7		
20	3/4	-	-	17	L-US-127E
25	1	-	-	19	L-US-127F

オプションパーツの品番は、取付けるバルブの呼び径(チューブ外径)から選定して下さい。

取付方法

1. ロックナットは、ハンドルを取外した後、ステムねじ部に取付けます。
2. ロックナット取付(バルブ開度固定)方法・手順はP.10を参照して下さい。

INDICATOR

開度指示器

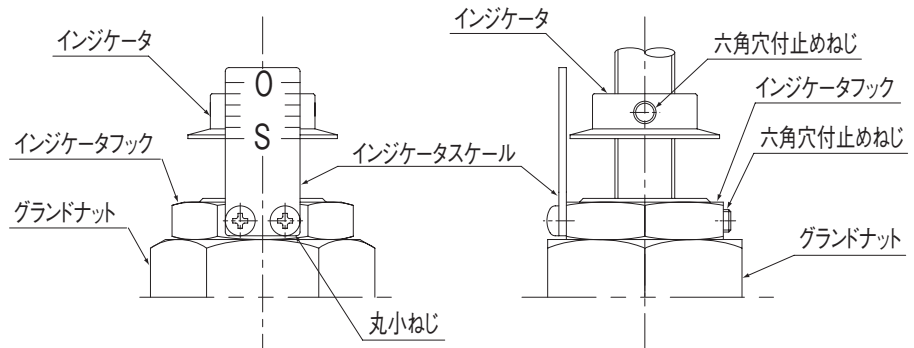
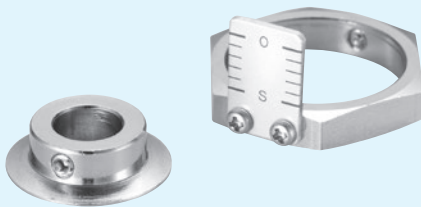

●品番表

UNIT(mm)

取付けるバルブ				品番	*
呼び径					
A 呼称	B 呼称	チューブ外径			
		ミリ	インチ		
6	1/8	6	6.35	G-US-127A-R	
8	1/4	8	-		
10	3/8	10	9.52	G-US-127C-R	
15	1/2	12	12.7		
20	3/4	-	-	G-US-127E-R	
25	1	-	-	G-US-127F-R	

取付方法

1. 開度指示器は、ハンドルを取外した後、グラウンドナットとステムねじ部に取付けます。
2. 取付調整方法・手順はP.10を参照して下さい。

*: インジケータ(六角穴付止めねじ付)、及びインジケータフック(インジケータスケールを丸小ねじで取付済)のセットを表します。

(注) ロックナットと開度指示器を組合わせてのご使用はできません。

ロックナット取付(バルブ開度固定)方法・手順

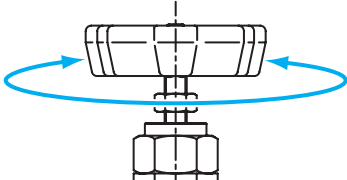
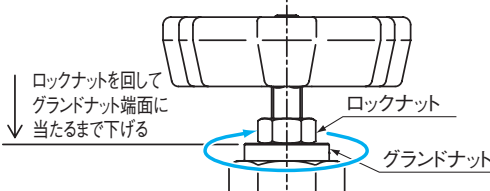
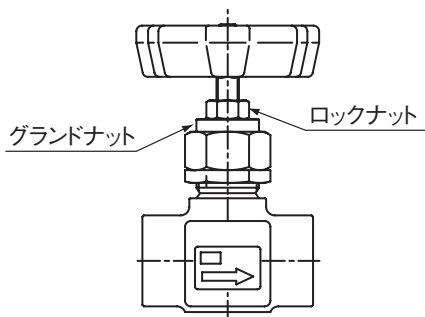
1		<p>バルブを必要開度に調整して下さい。</p>																							
2	 <p>ロックナットを回してグラウンドナット端面に当たるまで下げる</p>	<p>ロックナットを時計方向に廻し、グラウンドナット端面に当てて下さい。</p>																							
3		<p>3-1. ロックナットをスパナ等で締付け、バルブシステムをロックします。このとき、ハンドルを軽く支えると比較的簡単に固定することができます。</p> <p>3-2. ロックナットの推奨締付トルクは、呼び径により異なり、表1の様になります。</p> <p style="text-align: center;">表1 ロックナットの推奨締付トルク</p> <table border="1" style="margin-left: auto; margin-right: auto; border-collapse: collapse;"> <thead> <tr> <th colspan="2">呼び径</th> <th rowspan="2">推奨締付トルク (N・m)</th> </tr> <tr> <th>A 呼称</th> <th>B 呼称</th> </tr> </thead> <tbody> <tr> <td style="text-align: center;">6</td> <td style="text-align: center;">1/8</td> <td style="text-align: center;">5</td> </tr> <tr> <td style="text-align: center;">8</td> <td style="text-align: center;">1/4</td> <td style="text-align: center;">5</td> </tr> <tr> <td style="text-align: center;">10</td> <td style="text-align: center;">3/8</td> <td style="text-align: center;">10</td> </tr> <tr> <td style="text-align: center;">15</td> <td style="text-align: center;">1/2</td> <td style="text-align: center;">10</td> </tr> <tr> <td style="text-align: center;">20</td> <td style="text-align: center;">3/4</td> <td style="text-align: center;">15</td> </tr> <tr> <td style="text-align: center;">25</td> <td style="text-align: center;">1</td> <td style="text-align: center;">20</td> </tr> </tbody> </table>	呼び径		推奨締付トルク (N・m)	A 呼称	B 呼称	6	1/8	5	8	1/4	5	10	3/8	10	15	1/2	10	20	3/4	15	25	1	20
呼び径		推奨締付トルク (N・m)																							
A 呼称	B 呼称																								
6	1/8	5																							
8	1/4	5																							
10	3/8	10																							
15	1/2	10																							
20	3/4	15																							
25	1	20																							

開度指示器取付調整方法・手順

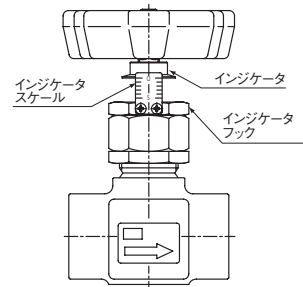
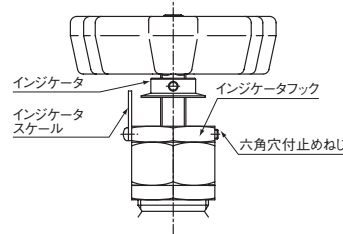
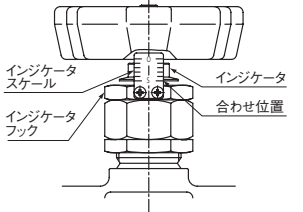
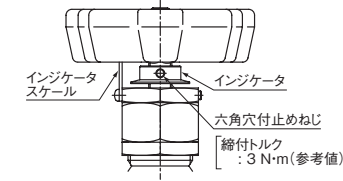
	正面図	側面図(インジケータ側)	
1			<p>1-1. インジケータフックの六角穴付止めねじを緩め(HEX. 1.5mmの六角レンチ使用)、</p> <p>1-2. インジケータスケールをバルブ正面(ボディに流れ方向を示す矢印のある側)に向けた後、</p> <p>1-3. 六角穴付止めねじを締付け、インジケータスケールとインジケータフックを固定して下さい。</p>
2			<p>2-1. バルブを全閉にしてインジケータ側の六角穴付止めねじを緩め(HEX. 1.5mm六角レンチ使用)、</p> <p>2-2. インジケータのツバ部を、インジケータスケールの“S”の位置に合わせた後、</p> <p>2-3. 六角穴付止めねじを締付け、固定して下さい。</p>

ステンレス鋼製 26.5MPa ロックナット付ニードルストップバルブ

Rc CONNECTIONS TYPE ねじ込み式

US-127L タイプ

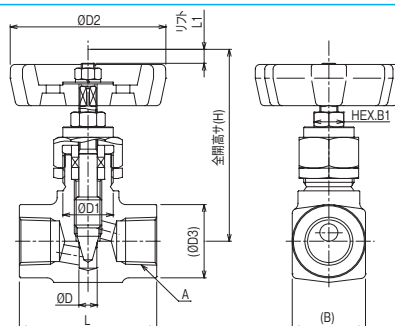

●寸法表

UNIT(mm)

呼び径		オリフィス径 D	面間距離 L	管接続部ねじ A	全開高サ H	リフト L1	ハンドル径 D2	D3	B	B1	Cv 値 (MAX)	質量 (約) Kg	品番
A	B												
6	1/8	5	48	Rc1/8	68	5	58	22	22	10	0.34	0.3	US-127LA-R
8	1/4	5	48	Rc1/4	68	5	58	22	22	10	0.46	0.3	US-127LB-R
10	3/8	6	55	Rc3/8	81	6	68	26	26	13	0.66	0.4	US-127LC-R
15	1/2	8	60	Rc1/2	86	7.5	68	32	32	13	1.08	0.6	US-127LD-R

Rc CONNECTIONS TYPE ねじ込み式

US-327L タイプ

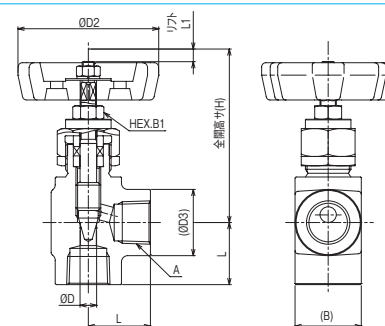

●寸法表

UNIT(mm)

呼び径		オリフィス径 D	面間距離 L	管接続部ねじ A	全開高サ H	リフト L1	ハンドル径 D2	D3	B	B1	Cv 値 (MAX)	質量 (約) Kg	品番
A	B												
6	1/8	5	24	Rc1/8	68	5	58	22	22	10	0.48	0.4	US-327LA-R
8	1/4	5	24	Rc1/4	68	5	58	22	22	10	0.61	0.4	US-327LB-R
10	3/8	6	27.5	Rc3/8	81	6	68	26	26	13	0.88	0.6	US-327LC-R
15	1/2	8	30	Rc1/2	86	7.5	68	32	32	13	1.53	0.6	US-327LD-R

ステンレス鋼製 26.5MPa 開閉指示器付ニードルストップバルブ

Rc CONNECTIONS TYPE ねじ込み式

US-127G タイプ

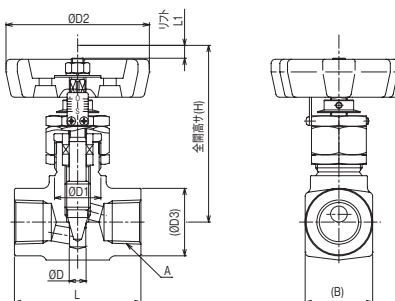

●寸法表

UNIT(mm)

呼び径		オリフィス径 D	面間距離 L	管接続部ねじ A	全開高サ H	リフト L1	ハンドル径 D2	D3	B	B1	Cv 値 (MAX)	質量 (約) Kg	品番
A	B												
6	1/8	5	48	Rc1/8	68	5	58	22	22	10	0.34	0.3	US-127GA-R
8	1/4	5	48	Rc1/4	68	5	58	22	22	10	0.46	0.3	US-127GB-R
10	3/8	6	55	Rc3/8	81	6	68	26	26	13	0.66	0.4	US-127GC-R
15	1/2	8	60	Rc1/2	86	7.5	68	32	32	13	1.08	0.6	US-127GD-R

ステンレス鋼製 26.5MPa 開閉指示器付ニードルストップバルブ

Rc CONNECTIONS TYPE

ねじ込み式

US-327G タイプ

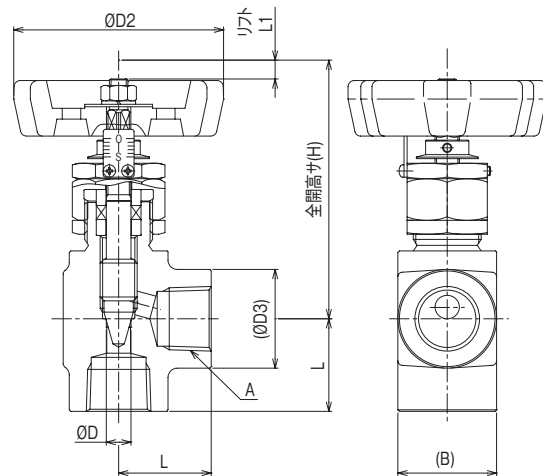
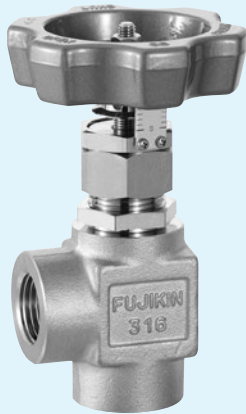

●寸法表

呼び径		オリフィス径 D	面間距離 L	管接続部ねじ A	全開高サ H	リフト L1	ハンドル径 D2	D3	B	Cv 値 (MAX)	質量 (約) Kg	品番
A	B											
6	1/8	5	24	Rc1/8	68	5	58	22	22	0.48	0.4	US-327GA-R
8	1/4	5	24	Rc1/4	68	5	58	22	22	0.61	0.4	US-327GB-R
10	3/8	6	27.5	Rc3/8	81	6	68	26	26	0.88	0.6	US-327GC-R
15	1/2	8	30	Rc1/2	86	7.5	68	32	32	1.53	0.6	US-327GD-R

UNIT(mm)

フジキン CAD データサービスよりダウンロードできます。 https://www.fujikin.co.jp/cad_s/

●材質

部品名	材質
ボディ *	SUSF316
ステム *	SUS316
グランドパッキン *	C-PTFE + PTFE
ハンドル	ADC12

ハンドルの塗装色の標準は、メタリックブルーとなっております。

*: 接液部品

●仕様

最高使用圧力 (MPa)	使用温度範囲 (°C)
26.5 *1	-45 ~ +230

* 1: 温度・圧力線図をご参照下さい。

注 1: 使用流体: 水、エア、窒素、ヘリウム等の不活性ガス並びにバルブの接液部品を腐食させないガス及び液体。

注 2: 毒性ガスに使用される場合及び、真空状態にて使用される場合には、事前にご相談下さい。

●温度・圧力線図

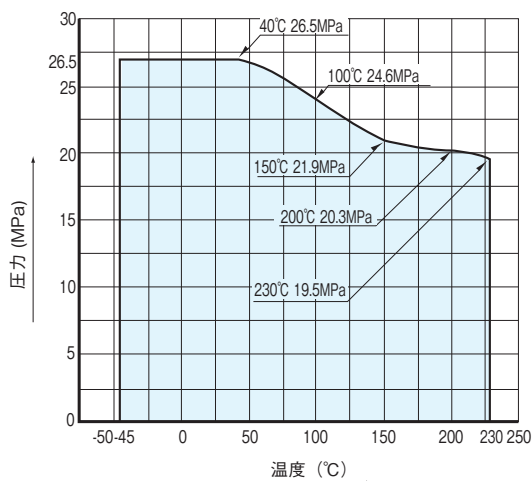

● Cv 値曲線 (US-127L タイプ / US-127G タイプ)

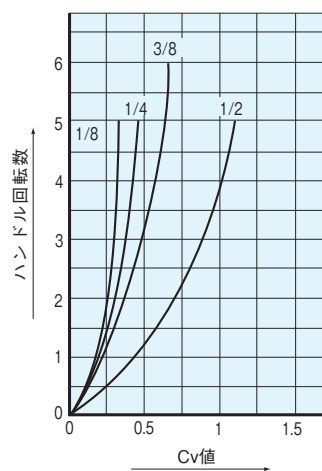

● Cv 値曲線 (US-327L タイプ / US-327G タイプ)

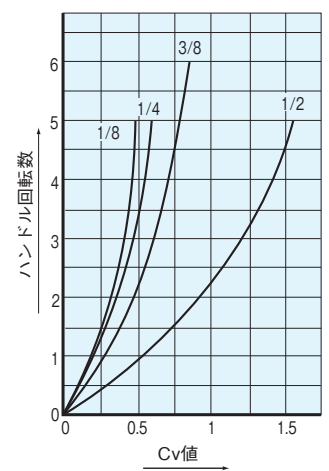

※ 技術の進歩のために使用材料、寸法など予告なく多少変更することがありますので、あらかじめご了承下さい。

フランジ式 US-VALVES

NEW まん へん 満 弁 くん

特長

- ①高圧ガス大臣認定品として、安全設計を、行っております。
- ②ボディは堅牢な鍛造仕上げで、且つボンネットレス形のため、コンパクトです。
- ③ステムの形状はニードルになっておりますので、精密で安定性のある流量調整が容易にできます。
- ④フジキン独自の組合せパッキンと、操作性を重視した設計により、ハンドルトルクが低く、シール性のよい構造となっております。
- ⑤ハンドルは、水抜き穴があり操作性のよい形状で、弁番号銘板も取付けやすくなっております。
- ⑥オプションパーツとして、開度指示器付、ロックナット付もあります。

用途

石油化学、発電、鉄鋼、船舶、一般化学、産業機械プラント等の高圧ガスライン、その他のガス及び液ライン。
形状・仕様等、詳しくはP14～17をご参照下さい。

仕様

使用温度範囲

材質	使用温度範囲 (°C)
SUSF 316 + SUS316	- 45 ~ + 230

呼び圧力に対する最高使用圧力

呼び圧力	最高使用圧力 (MPa)
JIS 10K	1.4 *1
JIS 20K	3.4 *1
JIS 30K	5.1 *1
JIS 40K	6.8 *1
JIS 63K	10.7 *1

呼び圧力	最高使用圧力 (MPa)
ANSI 150	1.89 *1
ANSI 300	4.96 *1
ANSI 600	9.92 *1
ANSI 900	14.8 *1
ANSI 1500	24.8 *1

*1：各温度での最高使用圧力及び使用流体温度については、各ページの温度・圧力線図をご参照下さい。

使用流体

1. 水、エア、窒素、ヘリウム等の不活性ガス並びにバルブの接液部品を腐食させないガス及び液体。
2. 毒性ガスに使用される場合及び、真空状態にて使用される場合には、事前にご相談下さい。

品番表示方法

- フランジ式 US-VALVES は下記のように品番を定めております。
- ご照会の際は品番をご指定下さい。

US-227D-J10R-D

U : ステンレス鋼製

S : ニードルストップバルブ

227 : フランジ式グローブタイプ

ボディサイズ
D : 15A
E : 20A
F : 25A

呼び圧力

J10 : JIS 10K
J20 : JIS 20K
J30 : JIS 30K
J40 : JIS 40K
J63 : JIS 63K

フランジサイズ

C : 10A
D : 15A
E : 20A
F : 25A

R : レイズドフェイスタイプ
J : リングジョイントタイプ

A2 : ANSI 150
A3 : ANSI 300
A6 : ANSI 600
A9 : ANSI 900
A15 : ANSI 1500

ステンレス鋼製 JIS RF フランジ式ニードルストップバルブ

レイズドフェイスタイプ

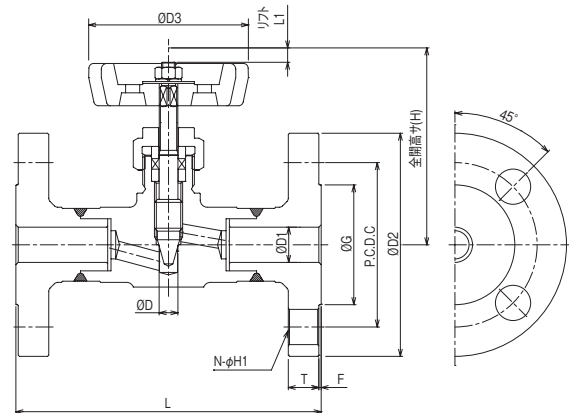

フジキン CAD データサービスよりダウンロードできます。 https://www.fujikin.co.jp/cad_s/

●JIS 10K寸法表

UNIT(mm)

呼び径		口径 D1	面間距離 L	フランジ							オリフィス径 D	全開高サ H	リフト L1	ハンドル径 D3	Cv 値 (MAX)	質量 (約) (Kg)	品番
A	B			D2	T	C	G	H1	N	F							
10	3/8	10	126	90	12	65	46	15	4	1	8	86	7.5	68	1.08	1.9	US-227D-J10R-C
15	1/2	15	126	95	12	75	51	15	4	1	8	86	7.5	68	1.08	1.9	US-227D-J10R-D
20	3/4	20	141	100	14	75	56	15	4	1	10	107	10	78	1.83	2.7	US-227E-J10R-E
25	1	25	156	125	14	90	67	19	4	1	12	130	12	88	2.64	4.4	US-227F-J10R-F

●JIS 20K寸法表

UNIT(mm)

呼び径		口径 D1	面間距離 L	フランジ							オリフィス径 D	全開高サ H	リフト L1	ハンドル径 D3	Cv 値 (MAX)	質量 (約) (Kg)	品番
A	B			D2	T	C	G	H1	N	F							
10	3/8	10	130	90	12	65	46	15	4	1	8	86	7.5	68	1.08	2	US-227D-J20R-C
15	1/2	15	130	95	12	75	51	15	4	1	8	86	7.5	68	1.08	2.1	US-227D-J20R-D
20	3/4	20	145	100	14	75	56	15	4	1	10	107	10	78	1.83	2.9	US-227E-J20R-E
25	1	25	160	125	14	90	67	19	4	1	12	130	12	88	2.64	4.8	US-227F-J20R-F

●JIS 30K寸法表

UNIT(mm)

呼び径		口径 D1	面間距離 L	フランジ							オリフィス径 D	全開高サ H	リフト L1	ハンドル径 D3	Cv 値 (MAX)	質量 (約) (Kg)	品番
A	B			D2	T	C	G	H1	N	F							
10	3/8	10	137	110	16	75	52	19	4	1	8	85	7.5	68	1.08	2.9	US-227D-J30R-C
15	1/2	15	141	115	18	80	55	19	4	1	8	85	7.5	68	1.08	3.3	US-227D-J30R-D
20	3/4	20	151	120	18	85	60	19	4	1	10	107	10	78	1.83	4	US-227E-J30R-E
25	1	25	166	130	20	95	70	19	4	1	12	130	12	88	2.64	5.7	US-227F-J30R-F

●温度・圧力線図

(JIS10K)

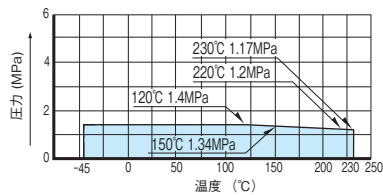

(JIS30K)

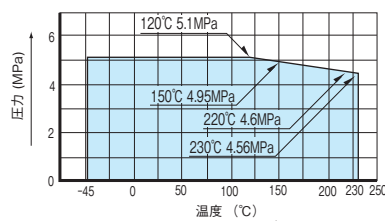

(JIS20K)

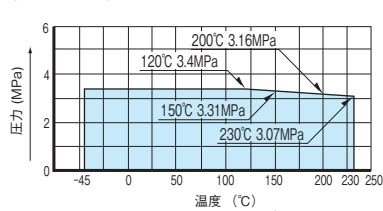

●材質

部品名	材質
ボディ *	SUSF316
ステム *	SUS316
グランドパッキン *	呼び径 3/4, 1 はビシライト盛 C-PTFE + PTFE
ハンドル	ADC 12

ハンドルの塗装色の標準は、メタリックブルーとなっております。
*: 接液部品

●Cv 値曲線

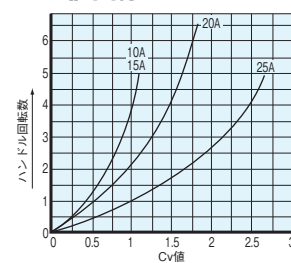

※ 技術の進歩のために使用材料、寸法など予告なく多少変更することがありますので、あらかじめご了承下さい。

最新のカタログは” <http://www.fujikin.co.jp/go/c11500> ”よりダウンロードできます。

ステンレス鋼製 JIS RF フランジ式ニードルストップバルブ

レイズドフェイスタイプ

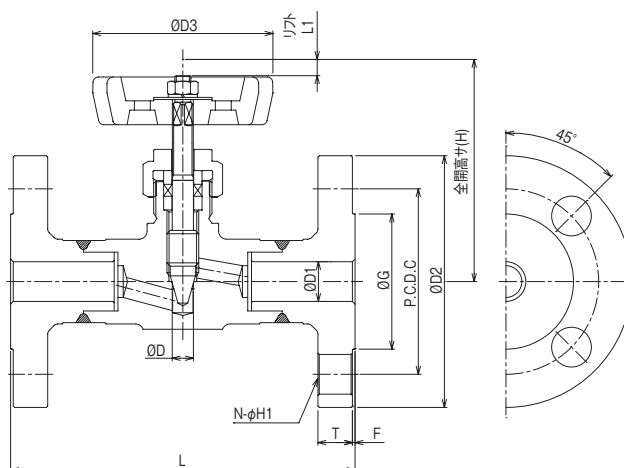

フジキン CAD データサービスよりダウンロードできます。 https://www.fujikin.co.jp/cad_s/

●JIS 40K寸法表

UNIT(mm)

呼び径		口径 D1	面間距離 L	フランジ								オリフィス径 D	全開高サ H	リフト L1	ハンドル径 D3	Cv 値 (MAX)	質量 (約) Kg	品番
A	B			D2	T	C	G	H1	N	F								
10	3/8	10	141	110	18	75	52	19	4	1	8	86	7.5	68	1.08	3.2	US-227D-J40R-C	
15	1/2	15	145	115	20	80	55	19	4	1	8	86	7.5	68	1.08	3.6	US-227D-J40R-D	
20	3/4	20	155	120	20	85	60	19	4	1	10	107	10	78	1.83	4.3	US-227E-J40R-E	
25	1	25	170	130	22	95	70	19	4	1	12	130	12	88	2.64	6.1	US-227F-J40R-F	

●JIS 63K寸法表

UNIT(mm)

呼び径		口径 D1	面間距離 L	フランジ								オリフィス径 D	全開高サ H	リフト L1	ハンドル径 D3	Cv 値 (MAX)	質量 (約) Kg	品番
A	B			D2	T	C	G	H1	N	F								
10	3/8	10	149	115	23	80	52	19	4	1	8	86	7.5	68	1.08	4.1	US-227D-J63R-C	
15	1/2	15	149	120	23	85	55	19	4	1	8	86	7.5	68	1.08	4.3	US-227D-J63R-D	
20	3/4	20	167	135	25	95	60	23	4	1	10	107	10	78	1.83	6	US-227E-J63R-E	
25	1	25	189	140	27	100	70	23	4	1	12	130	12	88	2.64	7.7	US-227F-J63R-F	

●温度・圧力線図

(JIS40K)

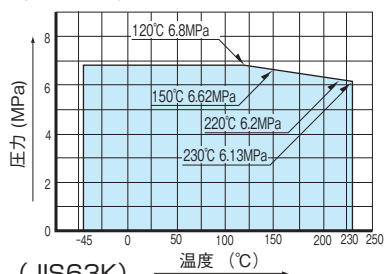

(JIS63K)

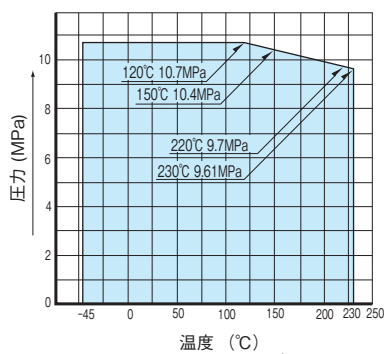

●材質

部品名	材質
ボディ *	SUSF316
ステム *	SUS316 呼び径 3/4,1 はピシライト盛
グランドパッキン *	C-PTFE + PTFE
ハンドル	ADC12

ハンドルの塗装色の標準は、メタリックブルーとなっております。

*: 接液部品

●Cv 値曲線

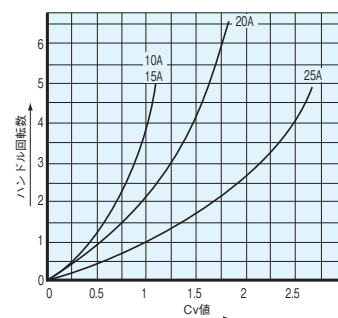

ステンレス鋼製 ANSI RF フランジ式ニードルストップバルブ

レイズドフェイスタイプ

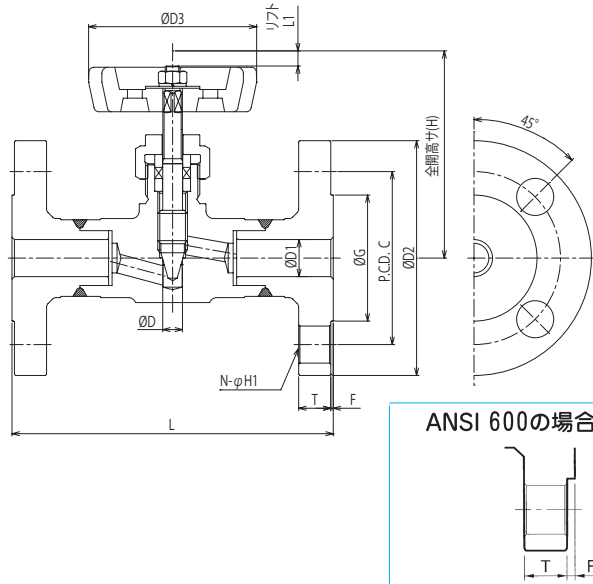

ANSI 600の場合

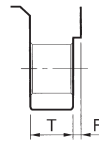

フジキン CAD データサービスよりダウンロードできます。 https://www.fujikin.co.jp/cad_s/

●ANSI 150寸法表

UNIT(mm)

呼び径		口径 D1	面間距離 L	フランジ								オリフィス径 D	全開高サ H	リフト L1	ハンドル径 D3	Cv 値 (MAX)	質量 (約) (Kg)	品番
A	B			D2	T	C	G	H1	N	F								
15	1/2	15	125	88.9	11.2	60.5	35.1	16	4	1.6	8	86	7.5	68	1.08	2.2	US-227D-A2R-D	
20	3/4	20	139	98.6	12.7	69.9	43	16	4	1.6	10	107	10	78	1.83	3	US-227E-A2R-E	
25	1	25	157	108	14.3	79.3	50.8	16	4	1.6	12	130	12	88	2.64	4.9	US-227F-A2R-F	

●ANSI 300寸法表

UNIT(mm)

呼び径		口径 D1	面間距離 L	フランジ								オリフィス径 D	全開高サ H	リフト L1	ハンドル径 D3	Cv 値 (MAX)	質量 (約) (Kg)	品番
A	B			D2	T	C	G	H1	N	F								
15	1/2	15	131	95.3	14.3	66.6	35.1	16	4	1.6	8	86	7.5	68	1.08	2.2	US-227D-A3R-D	
20	3/4	20	147	117.4	15.8	82.6	43	19.5	4	1.6	10	107	10	78	1.83	3	US-227E-A3R-E	
25	1	25	163	124	17.6	88.9	50.8	19.5	4	1.6	12	130	12	88	2.64	4.9	US-227F-A3R-F	

●ANSI 600寸法表

UNIT(mm)

呼び径		口径 D1	面間距離 L	フランジ								オリフィス径 D	全開高サ H	リフト L1	ハンドル径 D3	Cv 値 (MAX)	質量 (約) (Kg)	品番
A	B			D2	T	C	G	H1	N	F								
15	1/2	15	147	95.3	14.3	66.6	35.1	16	4	6.35	8	86	7.5	68	1.08	2.3	US-227D-A6R-D	
20	3/4	20	160	117.4	15.8	82.6	43	19.5	4	6.35	10	107	10	78	1.83	2.7	US-227E-A6R-E	
25	1	25	174	124	17.6	88.9	50.8	19.5	4	6.35	12	130	12	88	2.64	5.2	US-227F-A6R-F	

●温度・圧力線図

(ANSI 150)

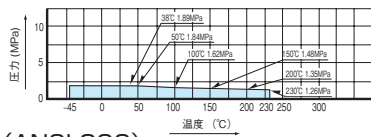

(ANSI 300)

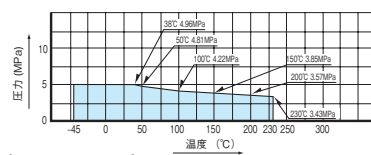

(ANSI 600)

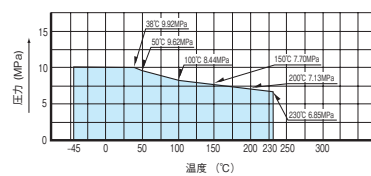

●材質

部品名	材質
ボディ *	SUSF316
ステム *	SUS316 呼び径 3/4, 1 はビシライト盛
グランドパッキン *	C-PTFE + PTFE
ハンドル	ADC12

ハンドルの塗装色の標準は、メタリックブルーとなっております。
*: 接液部品

●Cv 値曲線

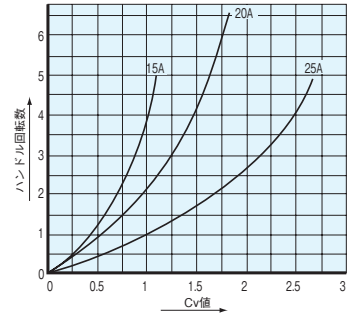

※ 技術の進歩のために使用材料、寸法など予告なく多少変更することがありますので、あらかじめご了承下さい。

ステンレス鋼製 ANSI RJ フランジ式ニードルストップバルブ

リングジョイントタイプ

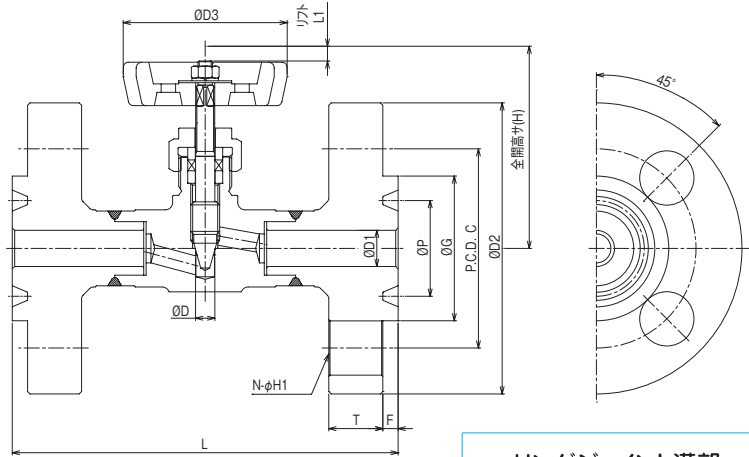
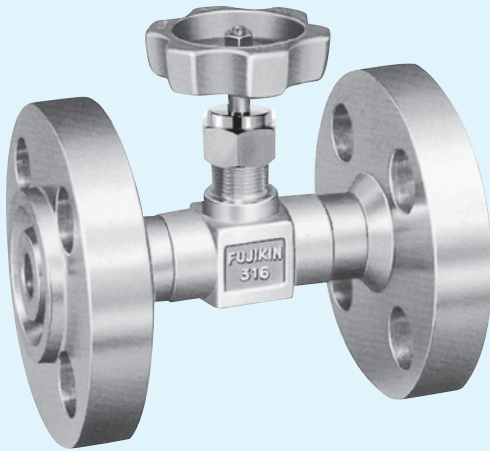

リングジョイント溝部

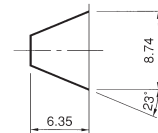

フジキン CAD データサービスよりダウンロードできます。 https://www.fujikin.co.jp/cad_s/

●ANSI 900寸法表

UNIT(mm)

呼び径 A B	口径 D1	面間距離 L	フランジ									オリフィス径 D	全開高サ H	リフト L1	ハンドル径 D2	Cv 値 (MAX)	質量 (約) (Kg)	品番
			D2	T	C	P	G	H1	N	F								
15 1/2	15	160	120.7	22.4	82.6	39.68	60.5	22.5	4	6.35	8	86	7.5	68	1.08	2.2	US-227D-A9J-D	
20 3/4	20	180	130.1	25.4	88.9	44.45	66.6	22.5	4	6.35	10	107	10	78	1.83	3	US-227E-A9J-E	
25 1	25	205	149.1	28.5	101.6	50.8	71.4	22.5	4	6.35	12	130	12	88	2.64	4.9	US-227F-A9J-F	

●ANSI 1500寸法表

UNIT(mm)

呼び径 A B	口径 D1	面間距離 L	フランジ									オリフィス径 D	全開高サ H	リフト L1	ハンドル径 D2	Cv 値 (MAX)	質量 (約) (Kg)	品番
			D2	T	C	P	G	H1	N	F								
15 1/2	15	160	120.7	22.4	82.6	39.68	60.5	22.5	4	6.35	8	86	7.5	68	1.08	2.2	US-227D-A15J-D	
20 3/4	20	180	130.1	25.4	88.9	44.45	66.6	22.5	4	6.35	10	107	10	78	1.83	3	US-227E-A15J-E	
25 1	25	205	149.1	28.5	101.6	50.8	71.4	22.5	4	6.35	12	130	12	88	2.64	4.9	US-227F-A15J-F	

●温度・圧力線図

(ANSI 900)

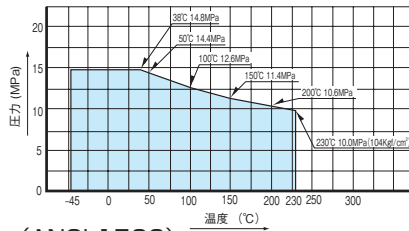

(ANSI 1500)

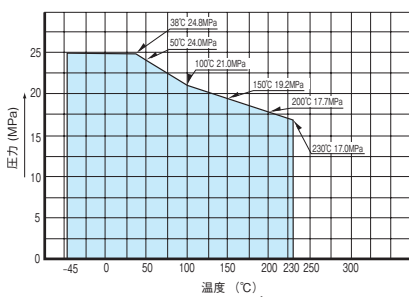

●材質

部品名	材質
ボディ *	SUSF316
ステム *	SUS316 呼び径 3/4, 1 はビシライト盛
グランドパッキン *	C-PTFE + PTFE
ハンドル	ADC12

ハンドルの塗装色の標準は、メタリックブルーとなっております。

*: 接液部品

●Cv 値曲線

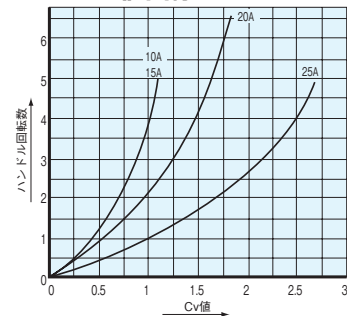

US-VALVES (1 1/4 B, 1 1/2 B, 2 B タイプ)

NEW まん へん 満 弁 く ん

特長

- ①高圧ガス大臣認定品として、安全設計を行っております。
- ②ディスクの形状はニードルになっておりますので、正確で安定性のある流量調節が容易にできます。
- ③ディスク分離型(吊り弁方式)のシート構造の為、バルブ締切りの際は、過大な力を必要としません。
- ④フジキン独自の組合せパッキンと、操作性を重視した設計により、ハンドルトルクが低く、シーリング性のよい構造となっております。
- ⑤シリーズとして、ロックナット付、開度指示器付もあります。
- ⑥アングルタイプ及び各種フランジ接続タイプも製作しております。

仕様

- ①使用流体: 水、エア、窒素、ヘリウム等の不活性ガス並びにバルブの接液部品を腐食させないガス及び液体。
- ②毒性ガスに使用される場合及び、真空状態にて使用される場合には、事前にご相談下さい。
- ③低温用特殊グリスを使用した場合は、-45℃まで使用できます。このタイプは、品番の末尾に“(C)”が付きます。
- ④使用温度範囲が150℃を越える場合は、高温用グランドパッキンと高温用特殊グリスに変更することにより、230℃まで使用できます。このタイプは、品番の末尾に“-CF”が付きます。

用途

石油化学、発電、鉄鋼、船舶、一般化学、産業機械プラント等の高圧ガスライン、その他のガス及び、液ライン。
形状・仕様等、詳しくはP19をご参照下さい。

お願い

- ①毒性ガスに使用される場合及び真空状態にて使用される場合は、事前にご相談下さい。
- ②溶接時のお願い
 - (1)パイプを溶接する際には、バルブの開度を中間にし、片側溶接後、20分以上のインターバルをとった後、片側の方を溶接して頂くをお願いします。バルブへの熱影響を低減する為に、冷し金又は濡れタオルでバルブを覆った状態で溶接を行って下さい。
 - (2)溶接時の入熱により、グランド部が緩むことがありますので、溶接後、バルブが常温に戻ってからグランド部の増し締めをお願いします。増し締め時の推奨ハンドルトルクについては、下表の値をご参照下さい。
- ③グランド部は、応力緩和の少ないパッキンスタイルとなっており、製品出荷前において充分調節致しておりますが、耐圧試験等の加圧前には、パッキン部に水の浸透を防止するためにグランドナット締付状態のチェックを「励行」する様にお願いします。グランドナットの締付けは、ハンドル操作トルクが下表の値となるように締付けて下さい。

無加圧時のハンドル操作トルク (参考値)

呼び径 (B)	ハンドルトルク (N・m)
1 1/4	3
1 1/2	3.5
2	4

お願い  同じ製品を繰り返しご使用頂いているお客様におかれましては、ご使用条件や使い方が変わる際には、トラブルの未然防止のためにもフジキンまでお知らせください。

品番表示方法

- US-VALVES は下記のように品番を定めております。
- ご照会の際は品番をご指示下さい。

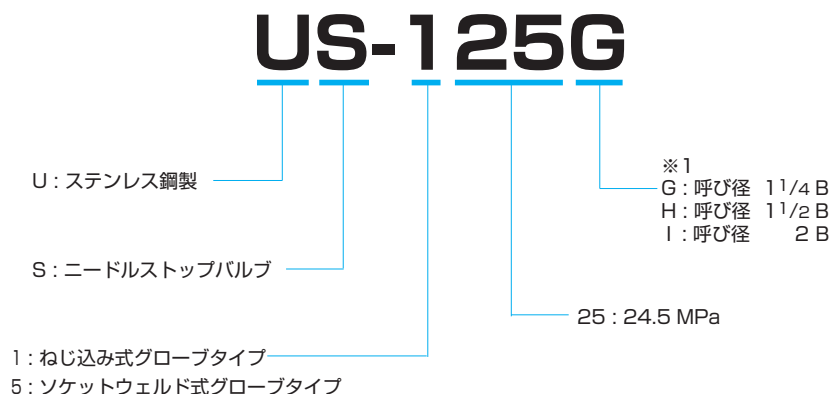

※1: ねじのサイズ (管用テーバねじの場合)

管用テーバねじ	ねじサイズの記号		G	H	I
	JIS B 0203 (1982) (ISO7/1)	おねじ	R 1 1/4	R 1 1/2	R 2
	めねじ	Rc 1 1/4	Rc 1 1/2	Rc 2	

ねじの呼びに関しては JIS B 0203 (1982) (ISO7/1) に従っております。
JIS B 0203 (1981) は、参考として示しております。

ステンレス鋼製 24.5MPa ニードルストップバルブ (1¼ B, 1½ B, 2B タイプ)

Rc CONNECTIONS TYPE

ねじ込み式

●US-125 タイプ

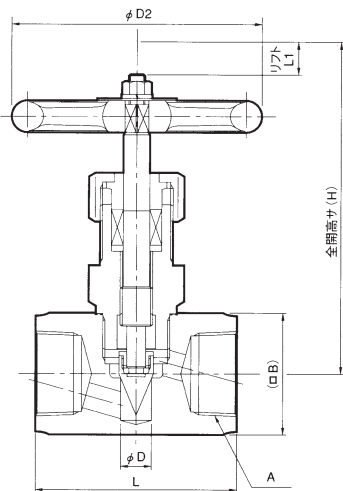

●寸法表

呼び径 (B)	オリフイス径 D	面間距離 L	管接続部ねじ A	全開高さ H	リフト L1	ハンドル径 D2	B	Cv 値 (MAX)	質量 (約) (Kg)	品番
1¼	15	100	Rc1¼	157	16	125	60	3.9	3.2	US-125G
1½	20	120	Rc1½	180.5	17	140	70	7.1	4.8	US-125H
2	25	150	Rc2	203.5	18	160	85	10.5	8.2	US-125I

SOCKET WELD TYPE

ソケットウェルド式

●US-525 タイプ

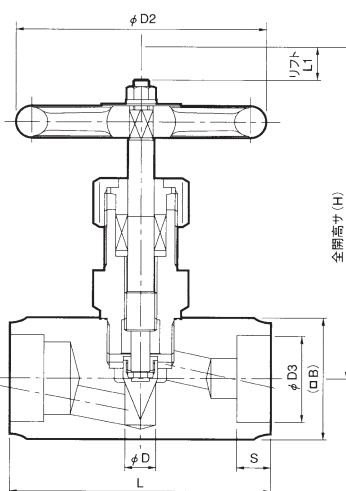

溶接時のお願い

- (1) パイプを溶接する際には、バルブの開度を中間にし、片側溶接後、20分以上のインターバルをとった後、片側の方を溶接して頂く様をお願いします。バルブへの熱影響を低減する為に、冷し金又は濡れタオルでバルブを覆った状態で溶接を行って下さい。
- (2) 溶接時の入熱により、グランド部が緩むことがありますので、溶接後、バルブが常温に戻ってからグランド部の増し締めをお願いします。増し締め時の推奨ハンドルトルクについては、P18の「無加圧時のハンドル操作トルク」の表をご参照下さい。

●寸法表

呼び径 (B)	オリフイス径 D	面間距離 L	管接続部ねじ D3 S	全開高さ H	リフト L1	ハンドル径 D2	B	Cv 値 (MAX)	質量 (約) (Kg)	品番
1¼	15	130	43.2 17	157	16	125	60	4.8	3.9	US-525G
1½	20	150	49.1 20	180.5	17	140	70	7.1	5.9	US-525H
2	25	180	61.1 20	203	18	160	85	10.5	10	US-525I

フジキン CAD データサービスよりダウンロードできます。 https://www.fujikin.co.jp/cad_s/

●材質

部品名	材質
ボディ *	SUSF316
ステム *	SUS316
ディスク *	SUS316 (ピシライト盛)
グランドパッキン *	PTFE + PFA
ハンドル	FC200

ハンドルの塗装色の標準は、メタリックブルーとなっております。
SUS316材はASTM規格材(SUS316同等材)を使用する場合があります。

*: 接液部品

●仕様

最高使用圧力 (MPa)	使用温度範囲 (°C)
26.5 *1	-20 ~+ 150 *2, *3

●温度・圧力線図

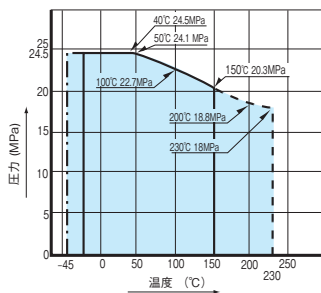

●Cv 値曲線

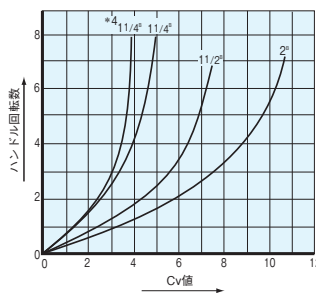

* 1: 温度・圧力線図をご参照下さい。

* 2: 使用温度範囲が -20°C 未満の場合にはグリスを変更します。

---の部分は、グリスを変更すれば使用できる範囲を示します。

* 3: 使用温度範囲が 150°C を越える場合はグランドパッキンとグリスを変更します。

.....の部分は、グランドパッキンとグリスを変更すれば使用できる範囲を示します。

* 4: ねじ込み式タイプの 1¼B (品番 US-125G) の Cv 値曲線です。

注 1: 使用流体: 水、エア、窒素、ヘリウム等の不活性ガス並びにバルブの接液部品を腐食させないガス及び液体。

注 2: 毒性ガスに使用される場合及び、真空状態にて使用される場合には、事前にご相談下さい。

* 技術の進歩のために使用材料、寸法など予告なく多少変更することがありますので、あらかじめご了承下さい。

高圧ガス大臣認定品受注明細書

品質管理実施計画書(高圧ガス大臣認定品用)の最新版にて確認。

名称 (型式)	玉形弁、ボール弁、逆止弁、調節弁、2圧縮リング型式 メタルガスケット型式、ストレーナ、その他()	添付 書類No.	
溶接	溶接構造: 有り、無し(乙)		

御社名		検査の種類	完成検査 保安検査
最終お客様名 ※1		検査予定年月 ※3	予定 未定(予備等)
対象設備名 ※2		検査を受けるためには認定試験者試験等成績書に記載された試験等実施年月日から完成検査では3年以内、保安検査では1年以内でなければなりません。予備等で保管される場合にはご注意ください。	
機器の種類 ※3, ※4	N弁類 N-II継手類 Oその他の附属機器類 F往復動式圧縮機 Z複合機器 M管類 Eその他の圧力容器類	納期	
品番		数量	

品番 補足		図面番号		口径		
仕	常用圧力 (最高使用圧力)	MPa	真空になることが有りますか		無	
	設計温度 ※5	MIN. MAX. 常用	※3 有 ()	Pa)		
様	ガスの種類※3	毒性ガス 可燃性ガス 毒性ガス・可燃性ガス 特殊高圧ガス 毒・燃・特殊以外のガス	※3	高圧ガスの状態	ガス体 液化 溶解	
	ガスの名称 ※3	非毒性	水素 空気 窒素 ヘリウム 酸素 炭酸ガス アルゴン			
		特殊	モノシラン ホスフィン アルシン ジボラン セレン化水素 モノゲルマン ジシラン			
		毒・燃	アンモニア 一酸化炭素 その他 ()			
		毒性	塩素 その他 ()			
材質 ※3	SUS 316 SUS 304 SUS 316L SCS 14 C3604B C3771B 又はSUS F 316 又はSUS F 304 又はSUS F 316L その他 ()					

その他特別仕様 :	特殊高圧ガス等の毒性ガスに使用されるバルブのリークポート ※3 有 無 ご記入に際しての注意事項 (本受注明細書の太線内はすべて必ずご記入願います。) ※1: 使用される最終お客様名をご記入下さい。 セットメーカー、エンジニアリングメーカー様経由の場合は御社名の後にご記入願います。 ※2: 高圧ガス設備名、処理設備名等ご記入願います。 ※3: 該当するものを○でかこんで下さい。 ※4: 毒性ガス(一般則第2条第2号による)の高圧ガス設備に使用するねじ接合継手を有したバルブ等は、「N弁類」と「N-II継手類」の認定の対象となります。必要な場合には「N弁類」と「N-II継手類」の両方(Z複合機器の仕様範囲内のときは「Z複合機器」のみ)を○でかこんで下さい。 ※5: 認定試験者試験等成績書に記載する設計圧力は、原則として、ご記入された設計温度で、当該単体機器が使用することができる 最高の圧力となっておりますが、その設計圧力は肉厚強度計算書に記載しておりますので、ご確認願います。
注文番号	
工事番号	
仕様書番号	

提出書類	※3 送り先(製品及び書類関係)	工場記入欄 :
(1)認定試験者試験等成績書 部	営業所	・肉厚強度計算書条件 設計圧力 MPa 設計温度 °C
(2)検査証明書 部	直送(送り先)	
(3)取扱説明書(N-IIに係る) 部		
(4)その他		
・納入仕様図 部		
・材料証明書 部		
・肉厚強度計算書 部		
・検査要領書 部		

御社ご承認印	営業担当者確認	Q C D	T D C	P C D



「超・極・微とファイン・クリーン・グリーン」の最先端機器は宇宙環境創りの一



フジキン

株式会社フジキン

URL <http://www.fujikin.co.jp/> E-mail info@fujikin.co.jp



2013年内閣総理大臣表彰

第5回ものづくり日本大賞
経済産業省「優秀賞」海外展開部門



フジキンはeco検定サポート企業です。
エコピープルを応援します。
URL:<http://www.eco-people.jp/>



携帯向けURL